

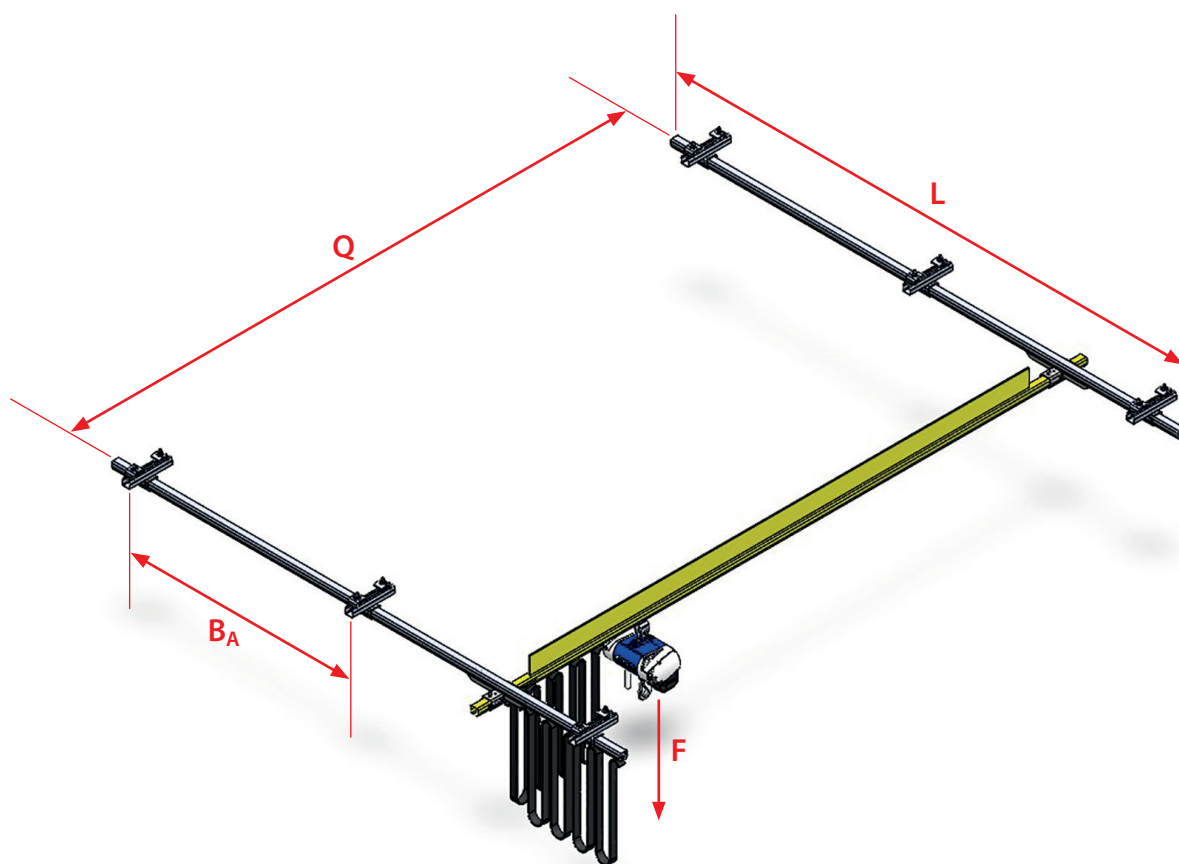

**Ralf  
Brinkmann GmbH**

ANFRAGEFORMULAR

# KLEINKRANEANLAGEN



## TECHNISCHE DATEN

Spannweite Q:  mm

Längsfahrt L:  mm

Traglast F:  kg

Befestigungsabstand  $B_A$ :  mm

## LAUSCHIENENAUSFÜHRUNG

Stahl, verzinkt

Edelstahl

Aluminium

## Benötigen Sie eine separate Unterkonstruktion zur Aufnahme der Laufschiene?

Ja | Art der Befestigung:

Nein

Bei Auswahl Ja nach Möglichkeit bitte Darstellungen oder Fotos der bauseitigen Situation übermitteln.

## Welche Umgebungsverhältnisse liegen vor? (z.B. Temperatur, Staub, Gas, Spritzwasser etc.)

## Mit welchen Werkzeugen/Geräten soll die Kleinkrananlage bestückt werden?

(z.B. Hebezug, Werkzeuge etc.)

## Zusadditionen, die wir Ihnen gerne mit anbieten:

- Anzuhängendes Gerät/Werkzeug (Energiewürfel, Federzug-Balancer, Schlauch- bzw. Kabelaufroller oder Hebezug)
- Bewegliche Energiezuführung zur Einspeisung Ihres Geräts/Werkzeugs
- Montage des kompletten Systems bei Ihnen vor Ort

## IHRE KONTAKTDATEN

Firmenname	<input type="text"/>
Vorname / Nachname	<input type="text"/>
Straße	<input type="text"/>
Postleitzahl / Ort	<input type="text"/>
Land	<input type="text"/>
Telefon	<input type="text"/>
E-Mail	<input type="text"/>

**Senden**

Zum Senden müssen Sie den **Acrobat Reader** installiert haben. Alternativ können Sie das PDF herunterladen und über Ihre Mailsoftware an [rails@brinkmann-info.de](mailto:rails@brinkmann-info.de) versenden.

**RALF BRINKMANN GMBH**

Alfred-Nobel-Str. 13 | 41515 Grevenbroich

Tel. +49 (0) 2181/164 594-0 | Fax +49 (0) 2181/164 594-19

[www.brinkmann-info.de](http://www.brinkmann-info.de)

